



CDVI

CK-TRAK-L



Tracker LCD Keypad
Clavier tracker avec écran LCD

Range: Online Access Control / **Gamme:** Contrôle d'Accès centralisé

INSTALLATION MANUAL
MANUEL D'INSTALLATION

CK-TRAK-L

Tracker LCD keypad

The Tracker LCD Keypad serves as a display unit for your Tracker Time and Attendance Software. The keypad's buttons do not perform any actions other than while in programming mode. When an access card is presented to a reader (door) assigned to the Tracker, the keypad will display the card number as well as a confirmation of a valid punch in or punch out. When used with Anti-passback applications, the keypad will also display an error if the card user has already punched in or out.

INSTALLATION INSTRUCTIONS:

1. Set the required DIP switch settings as detailed in the figure below.

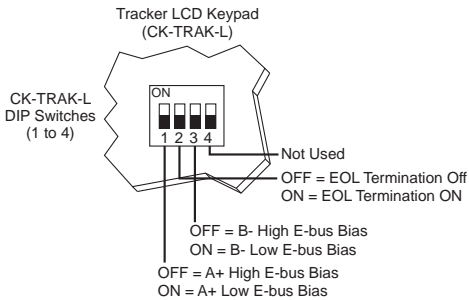

Low/High E-Bus Bias: Select the bias of the tracker by setting DIP switches 1 and 3 either ON or OFF (default = OFF) depending on the E-bus network configuration. If the tracker is at the Start Point of the network, set the High/Low bias jumpers to A+ = low and B- = low. Otherwise, set the bias jumpers to A+ = high and B- = high.

EOL termination: Set the tracker's EOL jumpers by setting DIP switch 2 ON or OFF depending on the configuration. If the tracker is at the start Point or the End Point of the network, set the EOL jumpers to ON. Otherwise, set the EOL to OFF.

2. Connect the Tracker LCD keypad to the CT-V900-A controller's E-bus terminals as shown in the figure below. The Tracker keypad's "PGM", "Z1", and "Z2" terminals are not used. The keypad can be connected up to 4000ft. (1220m) from the CT-V900-A controller.
3. After connecting the Tracker LCD keypad to the E-bus, the screen will display "Position Tracker" and the time and date to indicate that communication has been established. If "Communication Failure" appears on the LCD screen, reset the CT-V900-A controller to reestablish communication.

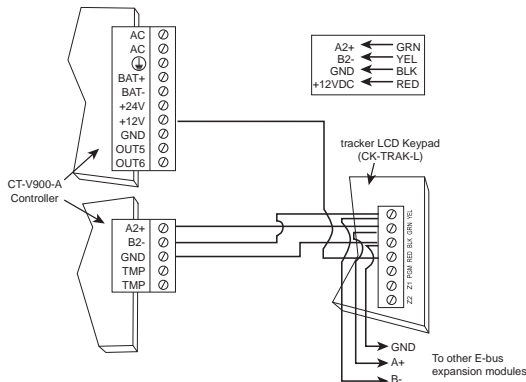

SPECIFICATIONS:

Power input: 9-16 VDC, 80mA maximum

LCD: Super Twisted Nematic display (STN), wide viewing angle, 2 lines of 16 characters

CK-TRAK-L

Tracker LCD keypad

PROGRAMMING GUIDE

To enter the programming mode:

1. Press and hold the **[CLEAR]** button for approximately four seconds.
2. Enter the **[INSTALLER CODE]** (default = 000000).
3. Enter the 3-digit section number to be accessed, or use the **[s]** and **[t]** buttons to scroll the sections and press **[ENTER]** when the desired section appears on the screen.



Press the **[CLEAR]** button at any time during the programming process to revert to the previous step or to cancel.

Sections:

[000] = Information

This section displays the LCD Tracker version number and release date.

[001] = Language Selection

This section allows you to choose the language in which the LCD keypad will communicate while in programming mode.

1. Use the **[s]** and **[t]** buttons to toggle between the available languages.
2. Press **[ENTER]** when the desired language appears on the screen.

[002] = E-bus Address

This section allows you to assign a Tracker keypad to a specific door. The controller supports eight doors and each door is assigned to an address between one and eight in Centaur. Please note that only one door can be assigned per keypad.

1. Use the **[s]** and **[t]** buttons to scroll between door addresses 1 and 8.
2. Press **[ENTER]** when the door address you want to assign to the keypad appears on the screen.



You must power down by unplugging the keypad from the controller, then power up for this setting to take effect.

[003] = Contrast

This section allows you to adjust the contrast between the text and the background on the LCD screen.

1. Use the **[s]** and **[t]** buttons to scroll the contrast settings between 0 and 4, where 4 is the highest contrast.
2. Press **[ENTER]** when the number corresponding to the desired contrast appears on the screen.

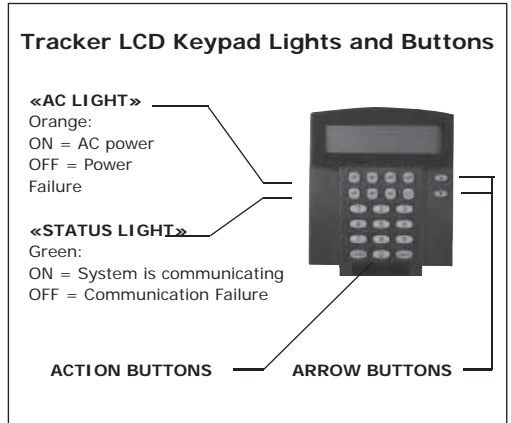

CK-TRAK-L

Tracker LCD keypad

[004] = Backlight

This section allows you to adjust the brightness of the keypad buttons and screen.

1. Use the [s] and [t] buttons to scroll the backlight settings between 0 and 7, where 7 is the brightest.
2. Press **[ENTER]** when the number corresponding to the desired brightness appears on the screen.

[005] = Installer Code

This section allows you to modify the Installer code.

1. Enter a 6-digit code to replace the existing one.
2. Press **[ENTER]**.

Reset to default settings:

This feature allows you to reset all settings, including the Installer code, to their default values.

1. Power down by unplugging the keypad from the controller.
2. Press and hold buttons **[1]** and **[3]** while powering up the keypad.
When performed correctly, the LCD Tracker will beep as it resets to the default settings.

CK-TRAK-L

Clavier tracker avec écran LCD

Le clavier Tracker à ACL sert d'unité d'affichage pour votre logiciel de Temps et Présence Tracker. Les touches du clavier n'exécutent aucune autre fonction à part celles liées à la programmation. Lorsqu'une carte d'accès est présentée à un lecteur assigné au Tracker, le clavier affiche le numéro de la carte ainsi qu'une confirmation du pointage d'arrivée ou du pointage de départ valide. Lorsque utilisé avec des applications d'antiretour, le clavier affiche également un message d'erreur si le détenteur de carte a déjà utilisé sa carte pour pointer son arrivée ou son départ.

INSTRUCTIONS POUR L'INSTALLATION :

1. Réglez les propriétés de l'interrupteur DIP tel qu'illustré à la figure ci-dessous.

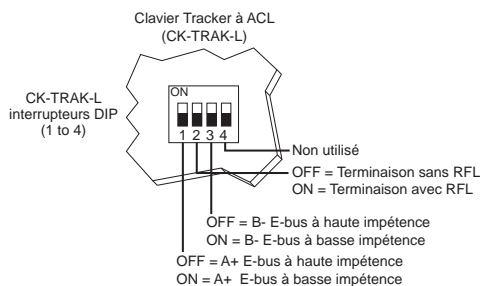

E-bus à basse/haute impédence : Sélectionnez l'impédance du tracker en réglant les interrupteurs DIP 1 et 3 à ON ou à OFF (OFF = par défaut) selon la configuration du réseau E-bus. Si le Tracker est au début du réseau, réglez les cavaliers d'impédance à A+ = basse et B- = basse. Sinon, réglez les cavaliers d'impédance à A+ = haute et B- = haute.

Terminaison RFL : réglez les cavaliers RFL du Tracker en réglant l'interrupteur DIP 2 à ON ou à OFF selon la configuration. Si le Tracker est au début ou à la fin du réseau, réglez les cavaliers RFL à ON. Sinon, réglez les RFL à OFF.

2. Branchez le clavier Tracker à ACL sur les bornes du E-bus du contrôleur CT-V900-A tel qu'indiqué à la figure ci-dessous. Les bornes «PGM», «Z1», et «Z2» du clavier Tracker ne sont pas utilisées. Le clavier peut être installé jusqu'à une distance de 4000 pieds (1220 m) du contrôleur CT-V900-A.
3. Une fois que le clavier Tracker à ACL est branché au E-bus, l'écran du clavier affichera «Position Tracker» ainsi que l'heure et la date, ce qui vous indiquera que la communication a été établie. Si le message «Problème de communication» s'affiche à l'écran ACL, réinitialisez le contrôleur CT-V900-A pour qu'il rétablisse la communication.

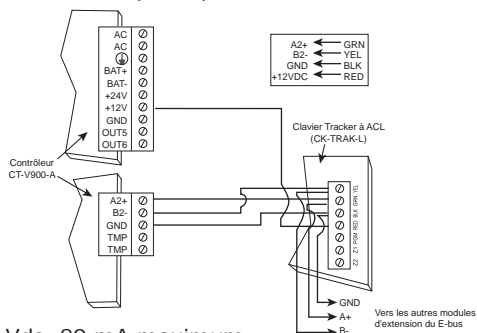

SPÉCIFICATIONS :

Tension d'entrée : 9 à 16 Vdc, 80 mA maximum.

ACL : Affichage nématique super torsadé (NST), grand angle de visionnement, 2 lignes de 16 caractères.

CK-TRAK-L

Clavier tracker avec écran LCD

POUR ENTRER EN MODE PROGRAMMATION :

1. Appuyez et maintenez la touche **[CLEAR]** pendant environ quatre secondes.
2. Entrez le **[CODE D'INSTALLATEUR]** (000000 = par défaut).
3. Entrez le numéro à trois chiffres du secteur à atteindre ou utilisez les touches **[s]** et **[t]** pour faire défiler les sections et appuyez sur la touche **[ENTER]** lorsque la section désirée apparaît à l'écran.



À n'importe quel moment lors de la programmation, vous pouvez appuyer sur la touche **[EFFAC.]** pour revenir à l'écran précédent ou pour annuler l'opération.

APPLICATIONS :**[000] = Information**

Cette application affiche la version et la date de fabrication du Tracker à ACL.

[001] = Choix de langue

Cette application vous permet de choisir la langue dans laquelle le clavier à ACL communiquera en mode programmation.

1. Utilisez les touches **[s]** et **[t]** pour faire défiler les langues disponibles.
2. Appuyez sur la touche **[ENTER]** lorsque la langue désirée apparaît à l'écran.

[002] = Adresse E-bus

Cette application vous permet d'assigner un clavier Tracker à une porte spécifique. Jusqu'à huit portes peuvent être branchées au contrôleur et chacune obtient une adresse entre un et huit dans Centaur. Veuillez noter que seulement une porte peut être assignée par clavier.

1. Utilisez les touches **[s]** et **[t]** pour faire défiler les adresses des portes de 1 à 8.
2. Appuyez sur la touche **[ENTER]** lorsque l'adresse de la porte que vous désirez assigner au clavier apparaît à l'écran.



Vous devez débrancher le clavier du contrôleur, puis le rebrancher pour que les changements soient appliqués.

[003] = Contraste

Cette application vous permet d'ajuster le contraste entre le texte et l'arrière-plan de l'écran ACL.

1. Utilisez les touches **[s]** et **[t]** pour faire défiler les options (0 à 4) de contraste, où 4 est le nombre qui présente le contraste le plus intense.
2. Appuyez sur la touche **[ENTER]** lorsque le chiffre correspondant au contraste désiré apparaît à l'écran.

Touches et voyants du clavier Tracker à ACL

«**Voyant CA**» Orange :
ON = Courant CA
OFF = Panne de courant

«**Voyant d'état**» Vert :
ON = Système en communication
OFF = Problème de communication

Touches de commande Flèches de défilement



CK-TRAK-L

Clavier tracker avec écran LCD

[004] = Luminosité

Cette application vous permet d'ajuster la luminosité des touches du clavier et de l'écran.

1. Utilisez les touches **[s]** et **[t]** pour faire défiler les options (0 à 7) de luminosité, où 7 est le nombre qui présente le plus de luminosité.
2. Appuyez sur la touche **[ENTREE]** lorsque le chiffre correspondant à la luminosité désirée apparaît à l'écran.

[005] = Code d'installateur

Cette application vous permet de modifier le code d'installateur.

1. Entrez un code à 6 chiffres pour remplacer celui déjà existant.
2. Appuyez sur la touche **[ENTREE]**.

RETOUR AUX PARAMETRES PAR DÉFAUT :

Cette manipulation vous permet de réinitialiser tous les paramètres, y compris le code d'installateur, en valeurs par défaut.

1. Éteignez le clavier en le débranchant du contrôleur.
2. Appuyez et maintenez les touches **[1]** et **[3]** lorsque vous remettez le clavier sous tension. Si l'opération est bien effectuée, le Tracker à ACL émettra un «bip» lors de la réinitialisation des paramètres par défaut.

Manufacturing Access Control since 1985



All the specifications on this document (photos, drawing, features and dimensions) could be changed without prior notice.
Toutes les indications mentionnées sur le présent document (photos, dessins, caractéristiques et cotes) sont susceptibles de modifications sans notification préalable.

CDVI (Headquarters/Siège social)
FRANCE
Phone: +33 (0)1 48 91 01 02
Fax: +33 (0)1 48 91 21 21

CDVI
AMERICAS
Phone: +1 (450) 682 7945
Fax: +1 (450) 682 9590

CDVI
BENELUX
Phone: +32 (0)5 662 02 50
Fax: +32 (0)5 662 02 55

CDVI
SWITZERLAND
Phone: +41 (0)21 882 18 41
Fax: +41 (0)21 882 18 42

CDVI
CHINA
Phone: +86 (0)10 87664065
Fax: +86 (0)10 87664165

CDVI
IBERICA
Phone: +34 936 916 551
Fax: +34 935 801 278

CDVI
ITALIA
Phone: +39 0331 97 38 08
Fax: +39 0331 97 39 70

CDVI
MAROC
Phone: +212 (0)22 48 09 40
Fax: +212 (0)22 48 34 69

CDVI
SWEDEN
Phone: +46 (0)31 760 19 30
Fax: +46 (0)31 748 09 30

CDVI
UK
Phone: +44 (0)1628 531300
Fax: +44 (0)1628 531003

DIGIT
FRANCE
Phone: +33 (0)1 41 71 06 85
Fax: +33 (0)1 41 71 06 86

TECHNO EM
FRANCE
Phone: +33 (0)4 42 96 58 73
Fax: +33 (0)4 42 96 45 77